

APRESENTAÇÃO

- *Electroválvula estanque de duas vias para comando automático do ar, gases neutros, água, óleo e outros fluidos compatíveis com os materiais de estanquidade propostos*
- *Pistão de construção robusto para aplicações severas*
- *Produtos conforme a Directiva Equipamentos sob pressão 97/23/CE e utilizadas nos fluidos dos grupos 1 e 2*
- *Electroválvula ASCO/JOUCOMATIC conforme as Directivas CE aplicáveis*

INFORMAÇÕES

Pressão diferencial Ver "Seleção do material" [1 bar = 100 kPa]
Viscosidade máx. admissível 65 cSt (mm²/s)
Tempo de resposta 40 - 120 ms

fluidos (*)	zona de temperatura (TS)	vedações (*)
ar, gases neutros, água, óleo	- 20°C a + 90°C	NBR (nitrilo) PTFE

MATERIAIS EM CONTACTO COM O FLUIDO

(*) Verificar a compatibilidade do fluido em contacto com os materiais

	Corpo latão	Corpo aço inox
Corpo	Latão	AISI 304 SS
Tubo-culatra	Aço inox	Aço inox
Culatra e núcleo móvel	Aço inox	Aço inox
Molas	Aço inox	Aço inox
Assento	Latão	Aço inox
Vedações e núcleo-assento	NBR	NBR
Pistão	PPS / latão / aço inox	PPS ou latão
Assento pistão	NBR ou PTFE	NBR
Juntas do pistão	PTFE (carbono)	PTFE (carbono)
Anel de desfasagem	Cobre	Prata

CARACTERÍSTICAS ELÉCTRICAS

Classe de isolamento da bobina F ou H F
Conector Desconectável (cabo Ø 6-10 mm) ou à saída de fios, comprimento 0,35 m (EF) ISO 4400 / EN 175301-803, forma A
Conformidade conector
Conformidade eléctrica CEI 335
Protecção eléctrica Moldada IP65 (EN 60529) ou NEMA 3, 7, 9 (EF)
Tensões standard CC (=): 24V - 48V
 (Outras tensões e 60 Hz sob encomenda) CA (~): 24V - 48V - 115V - 230V / 50 Hz

prefixo opção	potências nominais				zona temp. ambiente cab. magnética (TS) (C°)	bobina de substituição		tipo ⁽¹⁾
	inicial	mantida	quente/frio	=		~	=	
	(VA)	(VA)	(W)			(W)	230 V/50 Hz	
SC	34	15,6	6	-	-20 a + 75	400325-117	-	01
	-	-	-	9/11,2	-20 a + 75	-	400425-142	02
	78	35	16,7	-	-20 a + 50	400425-217	-	02
	110	33,6	15,4	12/16,8	-20 a + 75	400525-117	400625-142	03
	240	43	20	-	-20 a + 50	400525-217	-	03
EF	-	-	-	21/30,6	-20 a + 25	-	074073-005D	04

⁽¹⁾ Ver dimensões na página seguinte.

SELEÇÃO DO MATERIAL

Ø rosca	Ø de passagem	coeficiente de caudal Kv		pressão diferencial admissível (bar)							potência bobina (W)	código	opções						
				mín.	máx. (PS)								latão	aço inox	Cdo manual mantido	FPM	EPDM	CR	PTFE
					ar (*)	água (*)	óleo (*)	ar (*)	água (*)	óleo (*)									
NF - Normalmente fechada, pistão PPS, vedações e assentos NBR																			
Rp 3/8	9	1,3	21,7	0,35	9	3	-	-	-	-	6	11,2	SCE210C073	-	MO	V	E	J	-
NPT 3/8				0,07	-	-	9	3	9	3	9	3	6	11,2	-	SCB210A036	MO	V	E
Rp 1/2	11	1,9	31,6	0,35	9	3	-	-	-	-	6	11,2	SCE210A015	-	MO	V	E	J	-
NPT 1/2				0,07	-	-	9	3	9	3	9	3	6	11,2	-	SCB210A037	MO	V	E
NF - Normalmente fechada, pistão latão, assento PTFE e vedações NBR																			
Rp 3/4	19	5,2	86,7	0	24	14	14	12	14	12	15,4	-	SCE210B026	-	MO	V	E	J	T
											-	30,6	-	EFE210B026 ⁽²⁾	-	MO	V	E	J
Rp 1	25	11,6	193	0,7	20	16	20	14	20	14	16,7	16,8	SCE210B078	-	MO	-	-	-	-
Rp 1 1/4	28	12,8	467	0,7	20	16	20	14	20	14	16,7	16,8	SCE210B080	-	MO	-	-	-	-
Rp 1 1/2	32	19,3	322	0,7	20	16	20	14	20	14	16,7	16,8	SCE210B082	-	MO	-	-	-	-
NF - Normalmente fechada, pistão latão, assentos e vedações NBR																			
Rp 1	25	11,6	193	0	20	-	8	-	8	-	20	-	SCE210B027	-	MO	V	E	J	T
NF - Normalmente fechada, pistão aço inox, assentos e vedações NBR																			
Rp 2	44	37	617	0,35	9	3	9	3	6	3	9	15,3	SCE210.100	-	MO	V	E	J	-

⁽²⁾ Posição de montagem da electroválvula com bobina em CC: eixo de tubagem horizontal, cabeça magnética dirigida para cima.

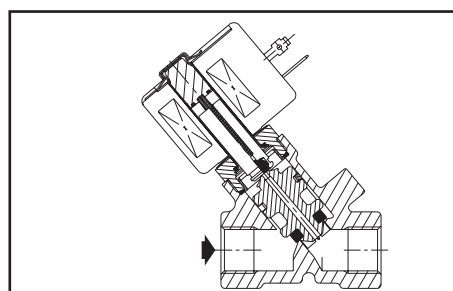
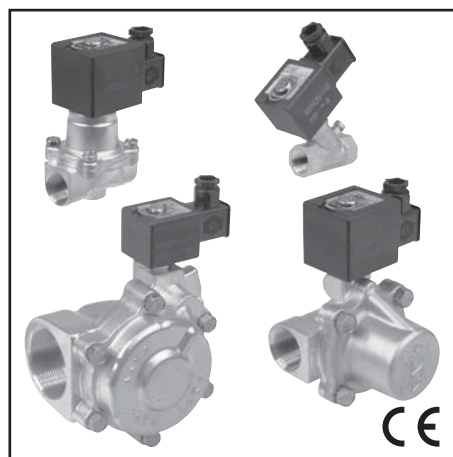

3/8 a 1

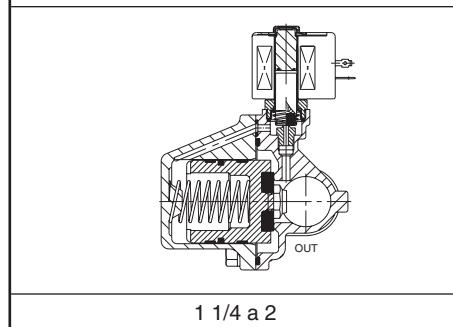

1 1/4 a 2

