

### PRESENTATION

- Vanne très robuste recommandée pour les applications sévères : vapeur, eau surchauffée, fluides agressifs
- Presse-étoupe hautes performances acceptant les chocs thermiques et ne nécessitant aucun entretien
- Fonction mélangeuse (deux arrivées de pression en 1 ou 3, un départ en 2) et distributrice (une arrivée de pression en 2, deux départs en 1 et 3)
- Possibilité d'utilisation sur vide jusqu'à 10<sup>-2</sup> mbar
- Contre-pression admissible jusqu'à 40 bar
- Indicateur optique de position en standard
- Vanne autoclave, fonctionnant à des températures ambiantes très élevées (jusqu'à 180°C)
- Vanne conforme à la Directive Equipements sous pression 97/23/CE, catégorie 1 (DN > 32) ou article 3.3 (DN ≤ 32)

### GENERALITES

|                               |   |
|-------------------------------|---|
| Pression différentielle       | 0 à 40 bar [1 bar = 100 kPa]                        |
| Pression maxi. admissible     | 40 bar (dans les limites spécifiées, voir graphe I) |
| Plage de température ambiante | -25°C à +180°C                                      |
| Viscosité maxi. admissible    | 5000 cSt (mm <sup>2</sup> /s)                       |
| Fluide de pilotage            | Air   |
| Pression maxi. de pilotage    | 10 bar  |
| Pression mini. de pilotage    | Voir ci-dessous                                     |



| fluides (*)   | plage de température | garniture de clapet (*) |
|---|----------------------|-------------------------|
| DN 15-20-25 : air et gaz groupes 1 & 2<br>DN 32-40-50 : air et gaz groupe 2 | - 10°C à + 250°C     | bronze PTFE             |
| tous DN : eau, huile, liquides groupes 1 & 2 et vapeur d'eau                |                      |                         |

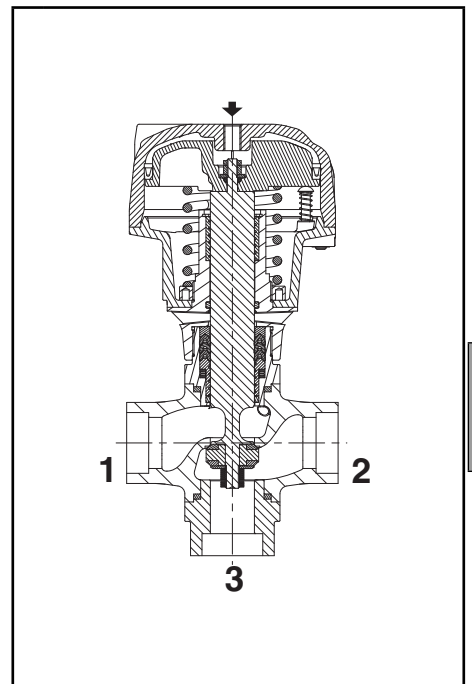
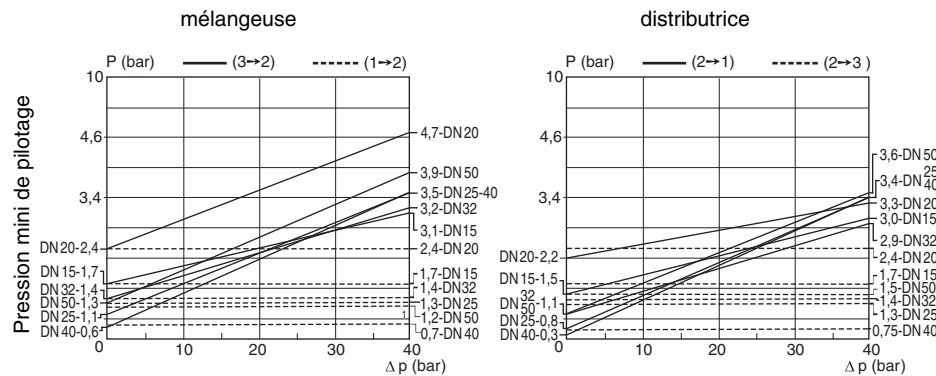

### CONSTRUCTION

Extrémités à emboîter et à souder

EN 12760

### MATERIAUX EN CONTACT AVEC LE FLUIDE

(\*) Vérifier la compatibilité du fluide avec les matériaux en contact

|                           |               |
|---------------------------|---------------|
| Corps de vanne et bouchon | Acier inox    |
| Corps de presse-étoupe    | Acier inox    |
| Tige, clapet              | Acier inox    |
| Garniture presse-étoupe   | Chevrons PTFE |
| Garniture de clapet       | Bronze PTFE   |
| Joint de corps de vanne   | Graphite      |

### AUTRES MATERIAUX

Tête de commande Aluminium nickelé

### SELECTION DU MATERIEL

| DN                     | Ø exter. du tube (mm) | coefficient de débit Kv |     |      |     |               |     |                     |         | pression de pilotage (bar) |      | pression différentielle admissible (bar) | Ø tête (mm) | code     |
|------------------------|-----------------------|-------------------------|-----|------|-----|---------------|-----|---------------------|---------|----------------------------|------|--|-------------|----------|
|                        |                       | mélangeuse              |     |      |     | distributrice |     |                     |         | min.                       | max. |  |             |          |
|                        |                       | 3→2                     | 1→2 | 2→3  | 2→1 | 2→3           | 2→1 | (m <sup>3</sup> /h) | (l/min) |                            |      |  |             |          |
| <b>U - Universelle</b> |                       |                         |     |      |     |               |     |                     |         |                            |      |  |             |          |
| 15                     | 22,4                  | 3,3                     | 54  | 4,4  | 73  | 3,5           | 59  | 4,6                 | 78      | *                          | 10   | 40                                       | 80          | S398A001 |
| 20                     | 27,7                  | 8,0                     | 133 | 7,4  | 123 | 8,1           | 136 | 7,7                 | 129     | *                          | 10   | 40                                       | 100         | S398A002 |
| 25                     | 34,5                  | 11,4                    | 190 | 11,6 | 194 | 12,1          | 203 | 11,9                | 199     | *                          | 10   | 40                                       | 100         | S398A003 |
| 32                     | 43,2                  | 18,9                    | 316 | 16,6 | 278 | 17,9          | 299 | 16,6                | 278     | *                          | 10   | 40                                       | 150         | S398A004 |
| 40                     | 49,5                  | 27                      | 450 | 27   | 450 | 27            | 450 | 27                  | 450     | *                          | 10   | 40                                       | 150         | S398A005 |
| 50                     | 62                    | 51                      | 850 | 51   | 850 | 51            | 850 | 51                  | 850     | *                          | 10   | 40                                       | 200         | S398A006 |

\* La pression mini de pilotage varie en fonction de la pression différentielle dans la vanne. Voir courbe de pilotage ci-dessus.

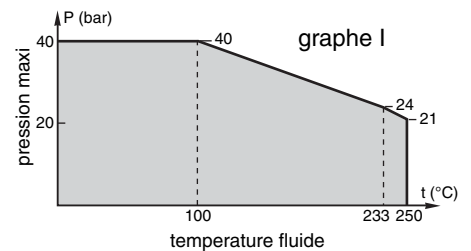

### OPTIONS ET ACCESSOIRES

- Clapet avec étanchéité métal/métal
- Boîtier de signalisation, contacts mécaniques ou inductifs
- Basses températures ambiantes - Plage de températures: -50°C à +70°C
- Versions ATEX 94/9/CE pour atmosphères explosibles, catégories 2 GD et 3 GD
- Classe d'étanchéité clapet VI en fonction de la FCI 70-2, nous consulter
- Autres raccordements réalisables sur demande

### INSTALLATION

- Possibilité de montage des vannes dans toutes les positions
- Compatibilité avec les huiles ASTM 1, 2 et 3
- Les extrémités à souder sont conformes à la norme EN 12760
- Instructions d'installation/maintenance sont incluses avec chaque vanne

### PIECES DE RECHANGE

| code     | code pièces de rechange |                      |                      |
|----------|-------------------------|----------------------|----------------------|
|          | joint de piston         | ressort d'actionneur | tige, clapet, joints |
| S398A001 | C140233                 | C140299              | C140323              |
| S398A002 | C140234                 | C140301              | C140324              |
| S398A003 | C140234                 | C140303              | C140225              |
| S398A004 | C140235                 | C140305              | C140326              |
| S398A005 | C140235                 | C140307              | C140327              |
| S398A006 | C140298                 | C140309              | C140328              |

### EXEMPLES DE COMMANDES :

|                  |             |
|------------------|-------------|
|                  | S 398 A 003 |
|                  | S 398 A 006 |
| filetage orifice | _____       |
| code de base     | _____       |

### EXEMPLES DE COMMANDES KITS :

|              |         |
|--------------|---------|
|              | C140233 |
|              | C140298 |
|              | C140303 |
| code de base | _____   |

### ENCOMBREMENTS (mm), MASSES (kg)



**TYPE 01-02-03-04**  
Préfixe "S"

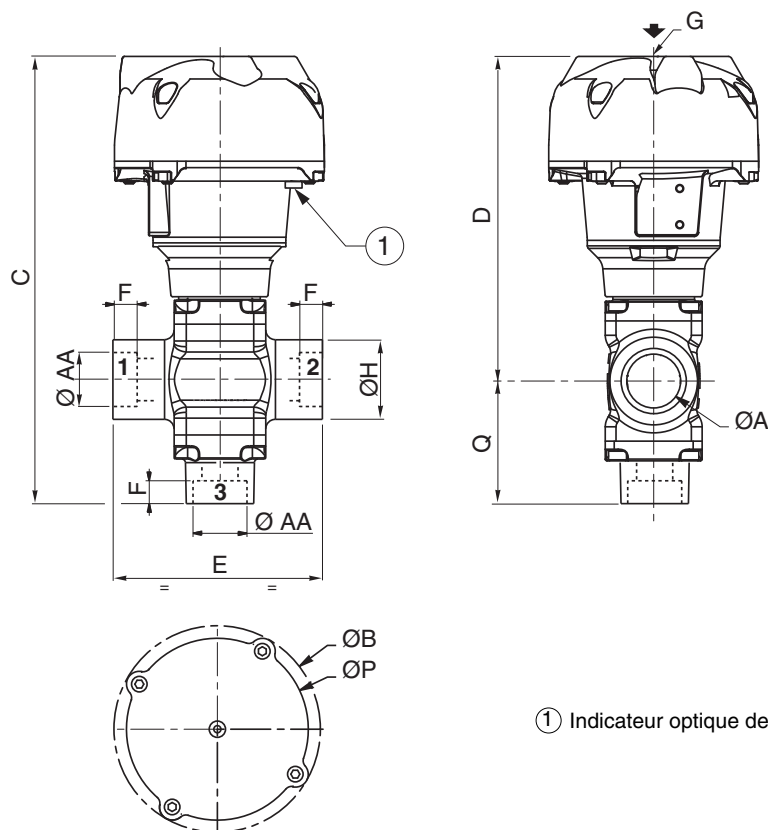

| type | DN | Ø tête | ØA | ØAA  | ØB    | C     | D     | E   | F    | G     | ØH | ØP    | Q     | masse |
|------|----|--------|----|------|-------|-------|-------|-----|------|-------|----|-------|-------|-------|
| 01   | 15 | 80     | 15 | 22,4 | 110   | 203,1 | 151,6 | 85  | 9,5  | G 1/8 | 33 | 95    | 51,5  | 1,87  |
| 02   | 20 | 100    | 20 | 27,7 | 132,5 | 229,2 | 170,9 | 110 | 11   | G 1/8 | 40 | 117   | 58,3  | 3,51  |
|      | 25 | 100    | 25 | 34,5 | 132,5 | 244,9 | 180,9 | 120 | 12,5 | G 1/8 | 46 | 117   | 64    | 4,23  |
| 03   | 32 | 150    | 32 | 43,2 | 191   | 318,2 | 237,2 | 145 | 14,5 | G 1/4 | 57 | 172,5 | 81    | 9,37  |
|      | 40 | 150    | 40 | 49,5 | 191   | 361,7 | 259,2 | 150 | 16   | G 1/4 | 65 | 172,5 | 102,5 | 11,9  |
| 04   | 50 | 200    | 50 | 62   | 247   | 436   | 328,5 | 190 | 17,5 | G 1/4 | 75 | 230   | 107,5 | 23,66 |

Consulter notre documentation sur : [www.asconumatics.eu](http://www.asconumatics.eu)